

大型張りブロック フレームプレート

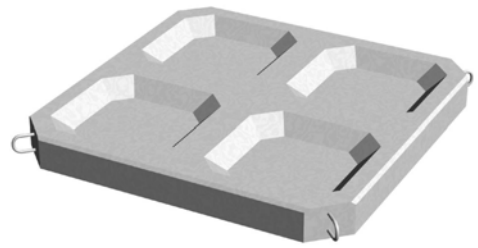

これまで親しまれてきた佐々木式ブロックのイメージをそのままに、現代の施工技術にあわせてブロックを大型化しました。

- 大型化により、機械施工が可能となり、**省力化を実現**します。
- リングシャックルの採用により、**連結作業が容易**になりました。
- 工期が大幅に短縮し、**トータルコストを低減**します。

形状寸法

標準品

規格(mm)	参考質量(kg)
998×998×100	173

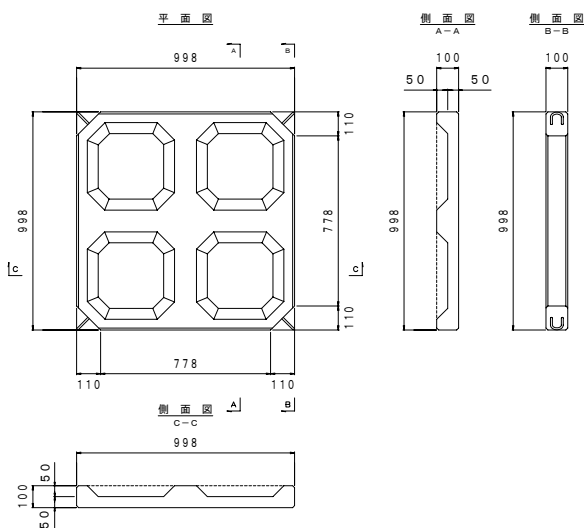

ハーフサイズ

規格(mm)	参考質量(kg)
998×449×100	87

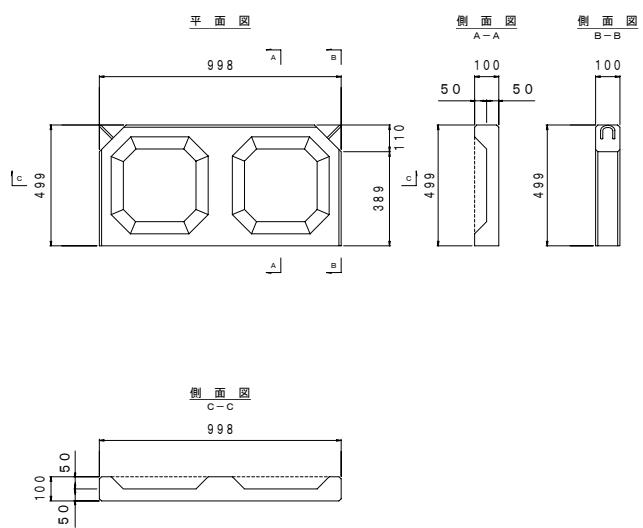

施工イメージ

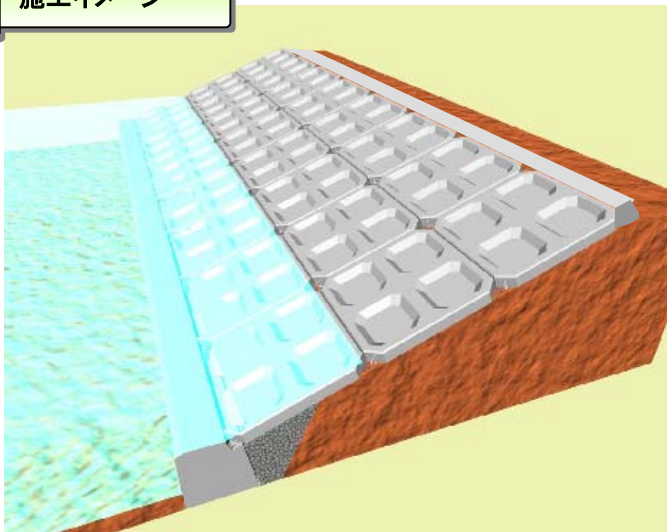

連結部詳細図

※連結後、モルタルを充填します。

山形県内ため池工事



山形県内河川工事（水路橋とフレームプレート）

水路橋

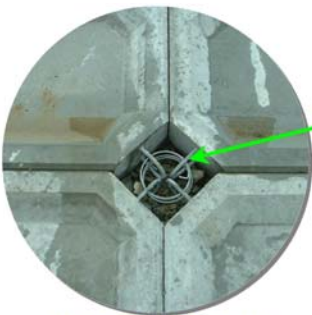

リングシャックル

連結部（モルタル充填前）

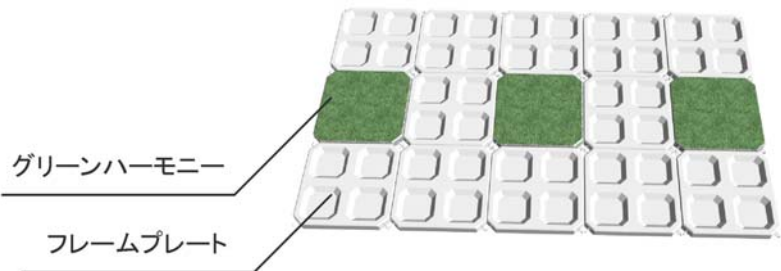

※他の緑化ブロックとの組み合わせも可能です

前田製品販売株式会社

<http://www.maeta.co.jp>

本 社	〒135-0042	東京都江東区木場5-11-17商工中金深川ビル6F	TEL 03-5621-6451	FAX 03-5621-6455
酒 田 本 社	〒998-8611	山形県酒田市上本町6-7	TEL 0234-23-5791	FAX 0234-21-3759
開発営業部(仙台)	〒980-0011	宮城県仙台市青葉区上杉3-9-4マエタビル4F	TEL 022-263-2620	FAX 022-214-8071
開発営業部(東京)	〒135-0042	東京都江東区木場5-11-17商工中金深川ビル6F	TEL 03-5621-6471	FAX 03-5621-6455

支店：北海道／青森／秋田／岩手／仙台／山形／酒田／福島／新潟／茨城／栃木／東京／埼玉／千葉