

123MFパイル WⅢ (特厚)

『123MFパイル WⅢ』は、コンクリートの設計基準強度123N/mm²の節付PHCくいであり、(一財)日本建築センター基礎評定委員会の評定を取得した製品です。

【標準断面図】

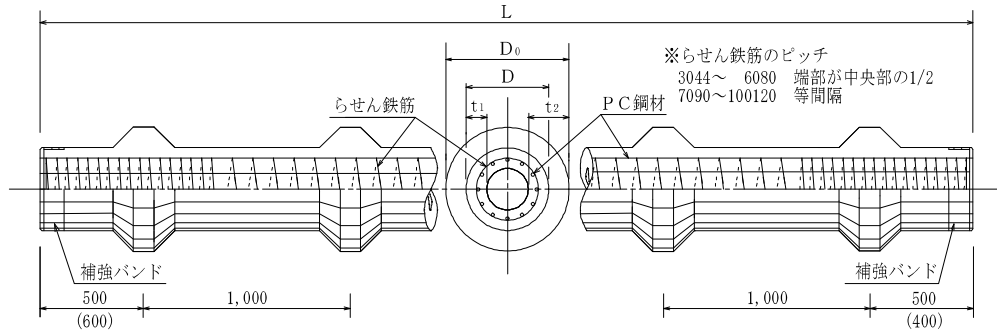

【設計諸数値】

■コンクリートの許容応力度

くいの種類	基準強度 (N/mm ²)	長期許容応力度 (N/mm ²)			短期許容応力度 (N/mm ²)		
		圧縮	曲げ引張	斜張	圧縮	曲げ引張	斜張
123MFパイル WⅢ	A	35.0	1.0	1.2	70.0	2.0	1.8
	B						
	C						

【断面性能表】 (3044~100120)

呼び名	種類 <small>(注1)</small>	有効プレ ストレス 計算値 ^(注2) (N/mm ²)	外 径		厚 さ		長さ L (m)	軸 部 断面積 A × 10 ² (mm ²)	P C 鋼材			換 算 断面積 A _e × 10 ² (mm ²)	換算断面 二次モーメント I _e × 10 ⁴ (mm ⁴)	参考 質量 W (t/m)
			軸部 D (mm)	節部 D ₀ (mm)	軸部 t ₁ (mm)	節部 t ₂ (mm)			径 (mm)	本数	断面積 A _p (mm ²)			
※3044	A	4.0	300	440	75	145	2~13	530	7.1	6	240	540	37,967	0.168
	B	8.0							9.0	8	512	550	38,775	
	C	9.9							9.0	10	640	556	39,150	
3045	A	4.0	300	450	75	150	2~13	530	7.1	6	240	540	37,967	0.170
	B	8.0							9.0	8	512	550	38,775	
	C	9.9							9.0	10	640	556	39,150	
※3550	A	4.0	350	500	85	160	2~13	708	9.0	7	448	726	70,393	0.221
	B	7.6							9.0	10	640	734	71,237	
	C	9.0							9.0	12	768	739	71,783	
※4050	A	4.0	400	500	90	140	2~15	877	7.1	10	400	893	116,400	0.250
	B'	7.4							9.0	12	768	908	118,520	
	C'	9.4							10.7	11	990	917	119,850	
4055	A	4.0	400	550	90	165	2~15	877	7.1	10	400	893	116,400	0.269
	B'	7.4							9.0	12	768	908	118,520	
	C'	9.4							10.7	11	990	917	119,850	
4560	A	4.0	450	600	95	170	2~15	1,060	9.0	8	512	1,080	182,560	0.321
	B	8.0							9.0	16	1,024	1,101	186,250	
	C	9.8							10.7	14	1,260	1,110	188,050	
5065	A	4.0	500	650	110	185	2~15	1,348	10.0	9	707	1,376	282,850	0.401
	B	7.8							10.7	14	1,260	1,398	287,840	
	C'	9.4							10.7	17	1,530	1,409	290,240	
6075	A	4.0	600	750	125	200	2~15	1,865	10.0	12	942	1,903	574,760	0.544
	B'	7.4							10.7	18	1,620	1,930	583,740	
	C'	9.2							10.7	23	2,070	1,948	589,640	
6080	A	4.0	600	800	125	225	2~15	1,865	10.0	12	942	1,903	574,760	0.594
	B'	7.4							10.7	18	1,620	1,930	583,740	
	C'	9.2							10.7	23	2,070	1,948	589,640	
7090	A	3.9	700	900	140	240	2~15	2,463	11.2	11	1,100	2,507	1,046,980	0.766
	B'	6.9							10.7	22	1,980	2,542	1,063,900	
	C'	9.3							12.6	22	2,750	2,573	1,078,700	
80100	A	4.0	800	1000	160	260	2~15	3,217	12.6	14	1,750	3,287	1,794,100	0.977
	B'	6.7							10.7	28	2,520	3,318	1,813,500	
	C'	9.1							12.6	28	3,500	3,357	1,838,200	
90110	A	4.0	900	1100	180	280	2~15	4,072	11.2	20	2,000	4,152	2,865,600	1.216
	B'	6.6							10.0	40	3,140	4,198	2,901,200	
	C'	8.3							11.2	40	4,000	4,232	2,928,000	
100120	A	4.0	1000	1200	180	280	2~15	4,637	11.2	24	2,400	4,733	4,178,100	1.378
	B'	6.9							10.0	48	3,768	4,788	4,231,100	
	C'	8.7							11.2	48	4,800	4,829	4,271,100	

※印は弊社営業担当にご相談ください。

備考) WⅢより厚い仕様については、別途ご相談下さい。

注1) 有効プレストレス量の計算値がJIS A5373附属書Eに定められる値の±5%を超える場合は、'(ダッシュ)'を付けて区別しております。

注2) 有効プレストレス量は計算値を示します。